

# A/D 转换芯片 ADC0832 的应用

作者: 杜洋

2005 年 10 月 11 日

ADC0832 是美国国家半导体公司生产的一种 8 位分辨率、双通道 A/D 转换芯片。由于它体积小, 兼容性强, 性价比高而深受单片机爱好者及企业欢迎, 其目前已经有很高的普及率。学习并使用 ADC0832 可是使我们了解 A/D 转换器的原理, 有助于我们单片机技术水平的提高。

ADC0832 具有以下特点:

- 8 位分辨率;
- 双通道 A/D 转换;
- 输入输出电平与 TTL/CMOS 相兼容;
- 5V 电源供电时输入电压在 0~5V 之间;
- 工作频率为 250KHZ, 转换时间为 32  $\mu$  S;
- 一般功耗仅为 15mW;
- 8P、14P—DIP (双列直插)、PICC 多种封装;
- 商用级芯片温宽为 0°C to +70°C, 工业级芯片温宽为 -40°C to +85°C;

芯片顶视图: (图1、图2)



图 1

图 2

### 芯片接口说明:

- CS\_ 片选使能, 低电平芯片使能。
- CH0 模拟输入通道 0, 或作为 IN+/-使用。
- CH1 模拟输入通道 1, 或作为 IN+/-使用。
- GND 芯片参考 0 电位 (地)。
- DI 数据信号输入, 选择通道控制。
- DO 数据信号输出, 转换数据输出。
- CLK 芯片时钟输入。
- Vcc/REF 电源输入及参考电压输入 (复用)。

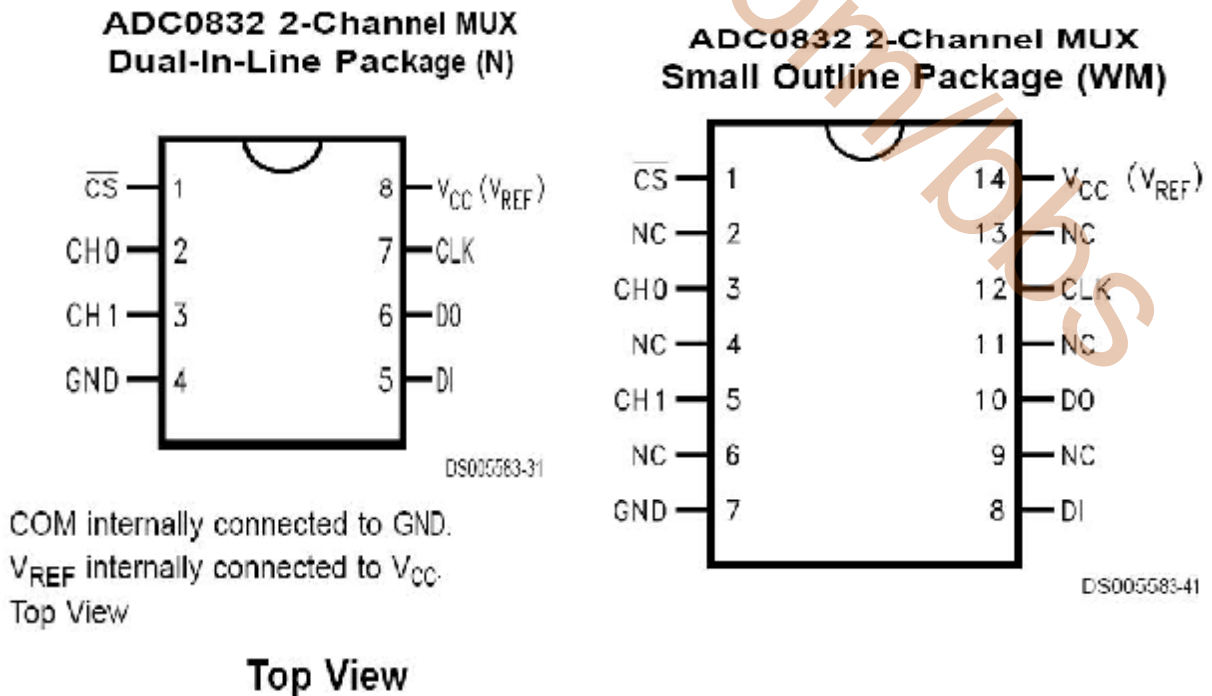
### ADC0832 与单片机的接口电路:



图 3

ADC0832 为 8 位分辨率 A/D 转换芯片，其最高分辨可达 256 级，可以适应一般的模拟量转换要求。其内部电源输入与参考电压的复用，使得芯片的模拟电压输入在 0~5V 之间。芯片转换时间仅为 32  $\mu$  S，据有双数据输出可作为数据校验，以减少数据误差，转换速度快且稳定性能强。独立的芯片使能输入，使多器件挂接和处理器控制变的更加方便。通过 DI 数据输入端，可以轻易的实现通道功能的选择。

单片机对 ADC0832 的控制原理：

正常情况下 ADC0832 与单片机的接口应为 4 条数据线，分别是 CS、CLK、DO、DI。但由于 DO 端与 DI 端在通信时并未同时有效并与单片机的接口是双向的，所以电路设计时可以将 DO 和 DI 并联在一根数据线上使用。（见图 3）

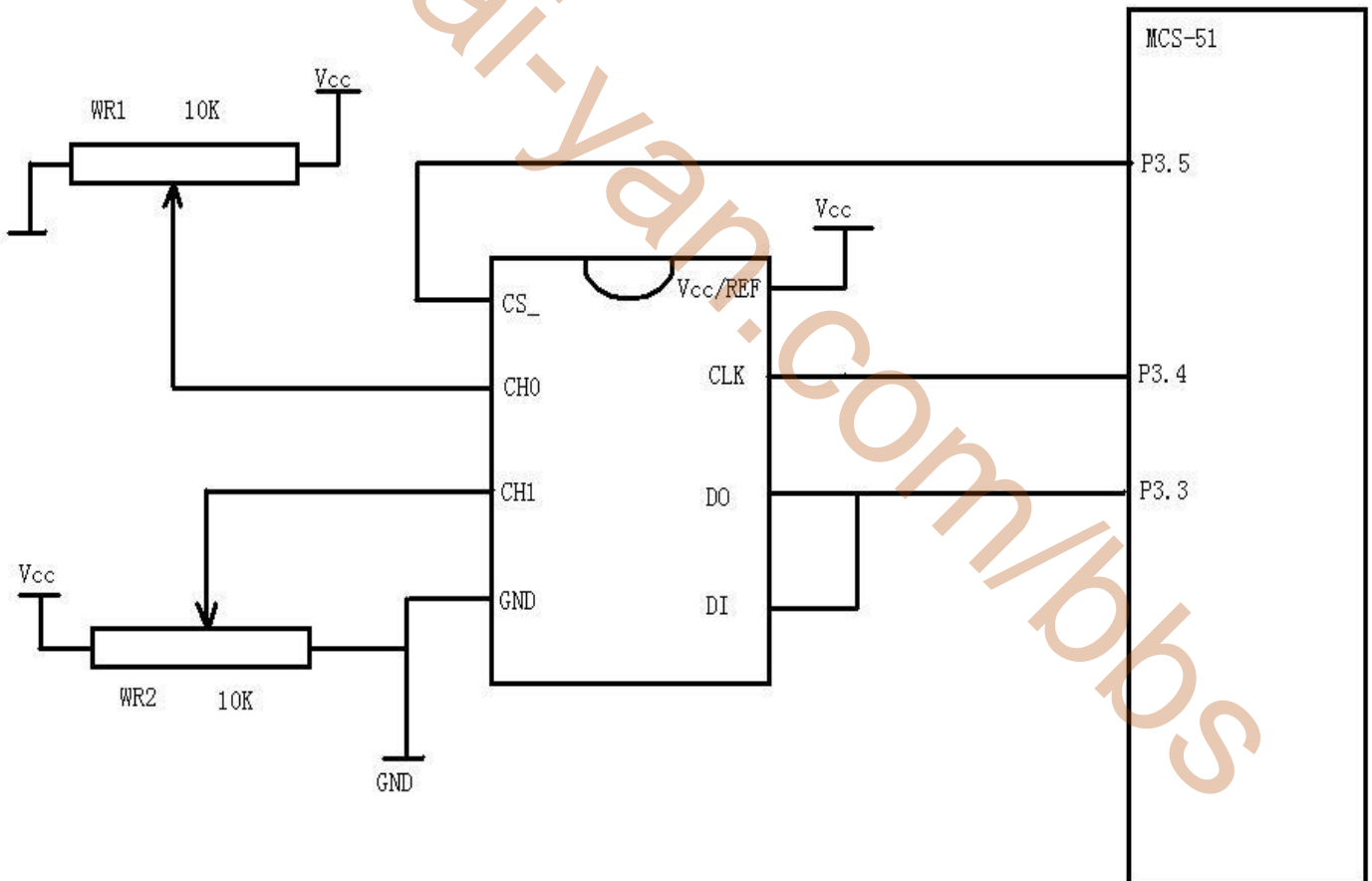
当 ADC0832 未工作时其 CS 输入端应为高电平，此时芯片禁用，CLK 和 DO/DI 的电平可任意。当要进行 A/D 转换时，须先将 CS 使能端置于低电平并且保持低电平直到转换完全结束。此时芯片开始转换工作，同时由处理器向芯片时钟输入端 CLK 输入时钟脉冲，DO/DI 端则使用 DI 端输入通道功能选择的数据信号。在第 1 个时钟脉冲的下沉之前 DI 端必须是高电平，表示起始信号。在第 2、3 个脉冲下沉之前 DI 端应输入 2 位数据用于选择通道功能，其功能项见表 1。

**TABLE 6. MUX Addressing: ADC0832 Single-Ended MUX Mode**

MUX Address		Channel #	
SGL/ DIF	ODD/ SIGN	0	1
1	0	+	
1	1		+

COM is internally tied to A GND

**TABLE 7. MUX Addressing: ADC0832 Differential MUX Mode**

MUX Address		Channel #	
SGL/ DIF	ODD/ SIGN	0	1
0	0	+	-
0	1	-	+

表 1

如表 1 所示, 当此 2 位数据为 “1”、“0” 时, 只对 CH0 进行单通道转换。当 2 位数据为 “1”、“1” 时, 只对 CH1 进行单通道转换。当 2 位数据为 “0”、“0” 时, 将 CH0 作为正输入端 IN+, CH1 作为负输入端 IN- 进行输入。当 2 位数据为 “0”、“1” 时, 将 CH0 作为负输入端 IN-, CH1 作为正输入端 IN+ 进行输入。

到第 3 个脉冲的下沉之后 DI 端的输入电平就失去输入作用, 此后 DO/DI 端则开始利用数据输出 DO 进行转换数据的读取。从第 4 个脉冲下沉开始由 DO 端输出转换数据最高位 DATA7, 随后每一个脉冲下沉 DO 端输出下一位数据。直到第 11 个脉冲时发出最低位数据 DATA0, 一个字节的数据输出完成。也正是从此位开始输出下一个相反字节的数据, 即从第 11 个字节的下沉输出 DATD0。随后输出 8 位数据, 到第 19 个脉冲时数据输出完成, 也标志着一 A/D 转换的结束。最后将 CS 置高电平禁用芯片, 直接将转换后的数据进行处理就可以了。更详细的时序说明请见表 2。



表 2

作为单通道模拟信号输入时 ADC0832 的输入电压是 0~5V 且 8 位分辨率时的电压精度为 19.53mV。如果作为由 IN+与 IN-输入的输入时,可是将电压值设定在某一个较大范围之内,从而提高转换的宽度。但值得注意的是,在进行 IN+与 IN-的输入时,如果 IN-的电压大于 IN+的电压则转换后的数据结果始终为 00H。

### ADC0832 芯片接口程序的编写:

为了高速有效的实现通信,我们采用汇编语言编写接口程序。由于 ADC0832 的数据转换时间仅为 32 $\mu$ S,所以 A/D 转换的数据采样频率可以很快,从而也保证的某些场合对 A/D 转换数据实时性的要求。数据读取程序以子程序调用的形式出现,方便了程序的移植。

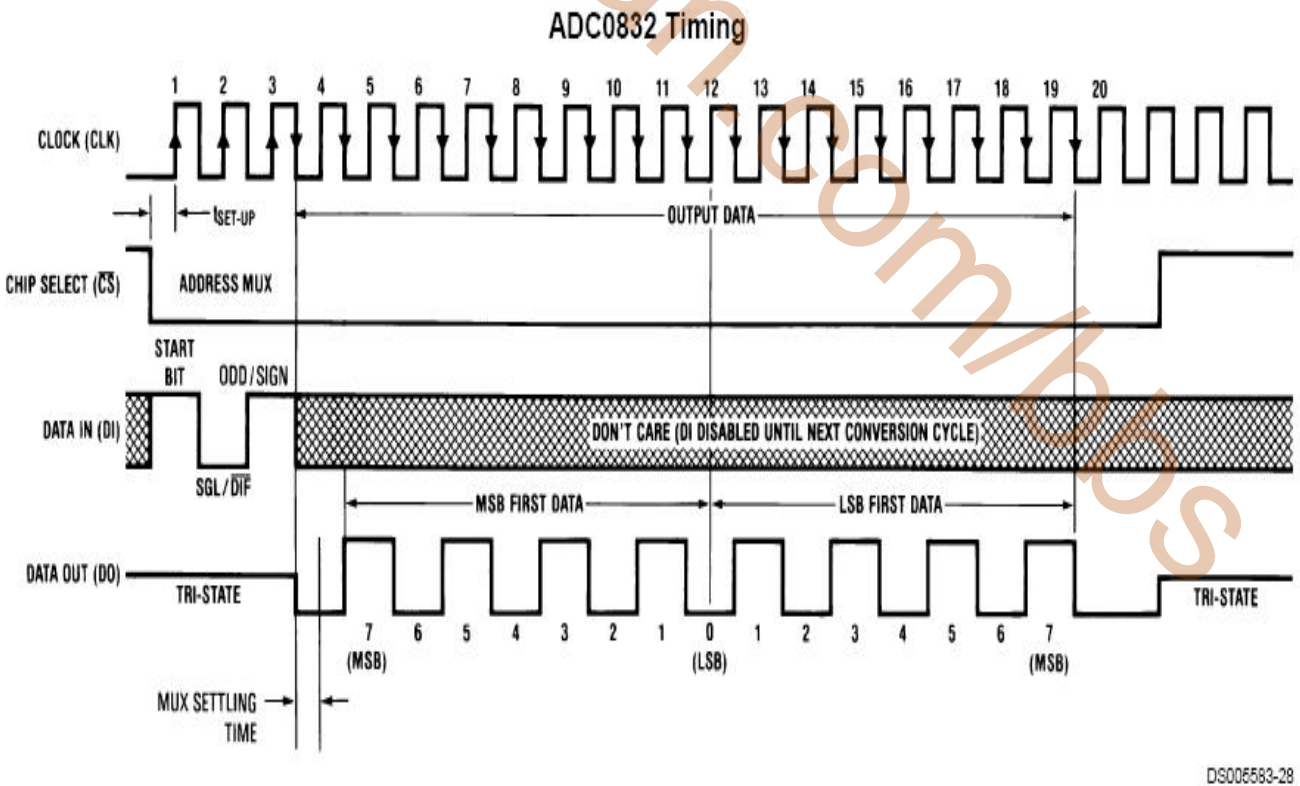
程序占用资源有累加器 A,工作寄存器 R7,通用寄存器 B 和特殊寄存器 CY。通道功能寄存器和转换值共用寄存器 B。在使用转换子程序之前必须确定通道功能寄存器 B 的值,其赋值语句为“MOV B,#data”(00H~03H)。运行转换子程序后的转换数据值被放入 B 中。子程序退出后即可可以对 B 中数据处理。

ADC0832 数据读取程序流程:

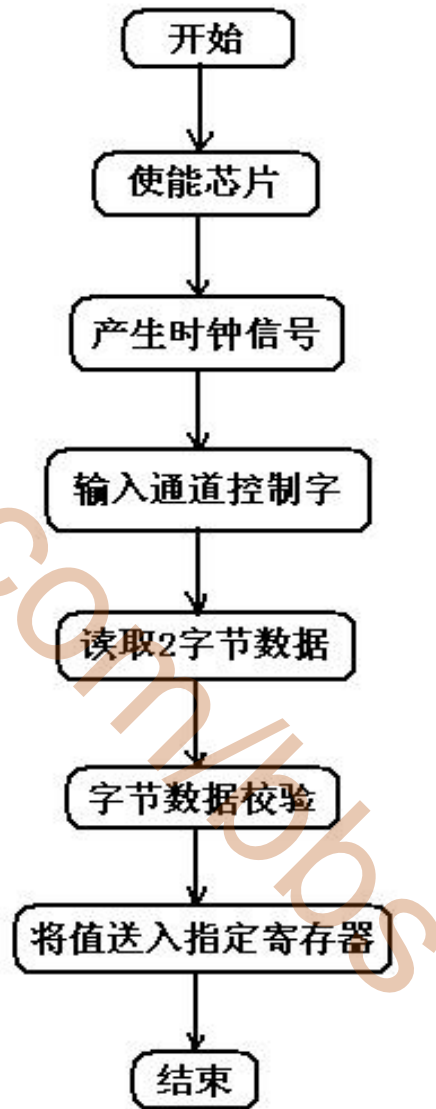

```
/*-----  
子程序名:      ADC0832 子程序  
编写人:      杜洋  
初写时间:    2005 年 10 月 10 日  
程序功能:    将模拟电压量转换成数字量  
实现方法:    串行通信。  
CPU 说明:    MCS-51  
植入说明:    占用 A、B、CY、R7  
-----*/  
;以下接口定义根据硬件连线更改  
ADCS   BIT   P3.5       ;使能接口  
ADCLK  BIT   P3.4       ;时钟接口  
ADDO   BIT   P3.3       ;数据输出接口 (复用)  
ADDI   BIT   P3.3       ;数据输入接口  
  
;以下语句在调用转换程序前设定  
MOV     B,#00H        ;装入通道功能选择数据值  
  
;以下为 ADC0832 读取数据子程序  
;==== ADC0832 读数据子程序====  
ADCONV:  
    SETB   ADDI        ;初始化通道选择  
    NOP  
    NOP  
    CLR    ADCS        ;拉低/CS 端  
    NOP  
    NOP  
    SETB   ADCLK       ;拉高 CLK 端  
    NOP  
    NOP  
    CLR    ADCLK       ;拉低 CLK 端,形成下降沿  
    MOV    A,B  
    MOV    C,ACC.1     ;确定取值通道选择  
    MOV    ADDI,C  
    NOP  
    NOP  
    SETB   ADCLK       ;拉高 CLK 端  
    NOP  
    NOP  
    CLR    ADCLK       ;拉低 CLK 端,形成下降沿 2  
    MOV    A,B  
    MOV    C,ACC.0     ;确定取值通道选择  
    MOV    ADDI,C  
    NOP
```

```

NOP
SETB  ADCLK      ;拉高 CLK 端
NOP
NOP
CLR   ADCLK      ;拉低 CLK 端,形成下降沿 3
SETB  ADDI
NOP
NOP
MOV   R7,#8      ;准备送下后 8 个时钟脉冲
AD_1:
MOV   C,ADD0     ;接收数据
MOV   ACC.0,C
RL    A          ;左移一次
SETB  ADCLK
NOP
NOP
CLR   ADCLK      ;形成一次时钟脉冲
NOP
NOP
DJNZ  R7,AD_1    ;循环 8 次
MOV   C,ADD0     ;接收数据
MOV   ACC.0,C
MOV   B,A
MOV   R7,#8
AD_13:
MOV   C,ADD0     ;接收数据
MOV   ACC.0,C
RR    A          ;左移一次
SETB  ADCLK
NOP
NOP
CLR   ADCLK      ;形成一次时钟脉冲
NOP
NOP
DJNZ  R7,AD_13   ;循环 8 次
CJNE  A,B,ADCONV ;数据校验
SETB  ADCS       ;拉高/CS 端
CLR   ADCLK      ;拉低 CLK 端
SETB  ADD0       ;拉高数据端,回到初始状态
RET
;====子程序结束====
```